

Våre maskiner er laget for utendørs bruk. Vi bruker bare galvaniserte stålplater og skjøter delene sammen ved hjelp av klemmenagling og skruer for å holde overflatelaget intakt. Kantene er nedoverbøyd, skjøtene og sømmene overlapper, og mange deler er preget for å hindre at det trenger inn vann. De mest utsatte skjøtene er også forseglet med gummistriper eller silikon. Produktene i L-LINE er utformet for anlegg med sesongmessig drift.

## SE 140 TVM

Koppelevatoren SE 140 TVM er kapasitetstilpasset for løft av materiale fra en av Skandias grotransportører/bunntransportører til en av Skandias topttransportører. Den kan mates på opp- eller nedsiden med samme kapasitet.

### STANDARDUTSTYR:

- › Direktemontert girmotor med støtteramme
- › Tilbakeslagssperre & Elevatorbryter
- › Ekstra sliteplater i utløpstut
- › Avtakbart deksel til elevatorhode
- › Selvrensende reimskive i hode og fot
- › Justeringsanordning for reiminnetting i hode og fot
- › Serviceluke i forlenger og renseluke på begge sider av foten
- › Tetningsplate for en innløpsåpning
- › Innløpssjeld
- › Antistatisk bøttereim og stålbøtter

### TILBEHØR:

- › Regnbeskyttelse til girmotor
- › Induktiv reim plasseringsvakt
- › Eksplosjonsluker
- › Tilkoblinger, innløpstrakter og fordelere for forskjellige behov
- › Såkornfot med høye føtter og bunnrenseluke med sikkerhetsbryter.
- › Forlenger med to serviceluker, en med seglass
- › Deksel til elevatorhode med aspirasjonstilkobling
- › Reimstrammer i foten
- › Serviceplattform i to forskjellige varianter, stigesikkerhetskurver og hvileplattformer
- › Olje, fett og temperaturrestant bøttereim
- › Plastbøtter

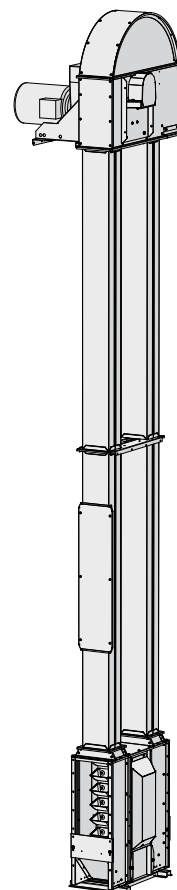

Såkornfot med høye føtter og bunnrenseluke med sikkerhetsbryter.



Antistatisk bøttereim med stålbøtter.

**GALVANISERT  
ENERGIEFFEKTIV  
SERVICEVENNLIG  
KOMPAKT  
PÅLITELIG  
LETT Å MONTERE**



**THE  
LEADING  
COMPANY**



Tilkobling til innløpstrakt.

# SE 140 TVM MÅLTEGNING

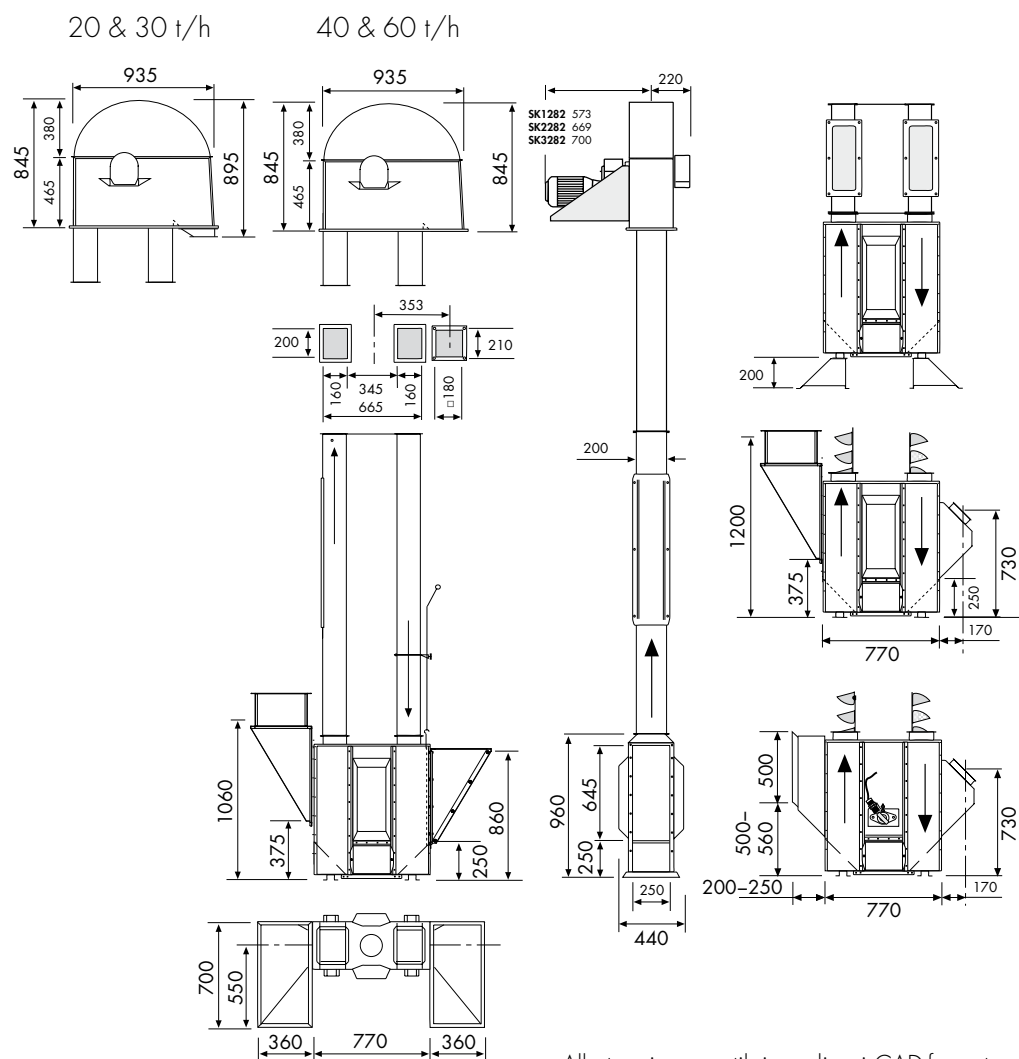

Alle tegninger er tilgjengelige i CAD-format.

## SE KOPPELEVATOR

### 140 TVM

		20 t/h	30 t/h	40 t/h	60 t/h
Kapasitet for 750 kg/m <sup>3</sup>	t/h	20	30	40	60
Kapasitet	m <sup>3</sup> /t	27	40	54	80
Hastighet/beltefastighet (nom.)	o/min	164 o/min/3.1 m/s			
Reimskivediameter	mm	360			
Koppmodell/-bredde	Starco	130			
Maks. antall kopper/beltemeter	stk.	12.5			
Kopper/beltemeter	stk.	3.6	5.5	7.5	10.5
Koppvolum, netto/brutto	liter	0.47/0.68			
Koppers materialtykkelse	mm	1.5			
Beltebredde	mm	140			
Beltetype/standard		EP 500/3 (Antistatisk)			
Forlenger, bredde/dybde	mm	200/160			
Platetykkelse, hode/for	mm	2.0			
Platetykkelse, forlenger	mm	1.0			
ATEX-klasse (standardutstyr)		II 2D/OD			

