

MARKEDETS HURTIGSTE  
VEDMASKINER!

# PILKEMASTER EVO 30 36



- ◆ Nyhetsmodell: Pilkemaster 36 HC - Hydr. sving på kjedesag
- ◆ Stokkbord som ekstrautstyr
- ◆ Svingbar transportør
- ◆ Patentert V-formet matebord
- ◆ Separat betjening av vedkløyveren

Pilkemaster EVO er den andre generasjonen av vedmaskiner med unike egenskaper når det gjelder sikkerhet, kraft og hurtighet!

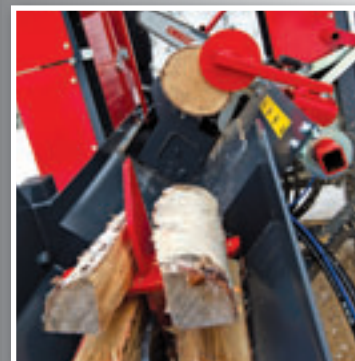
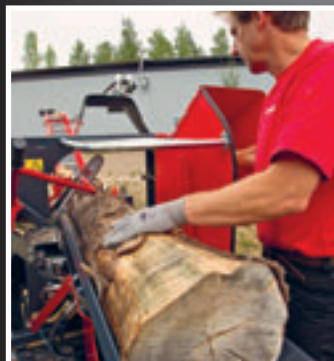
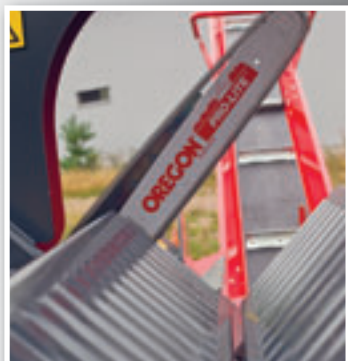

[www.pilkemaster.com](http://www.pilkemaster.com)



## En vedmaskin som tilsvare dine behov...

Pilkemaster Evo er andre generasjon av vedmaskiner som takket være smart design og fleksibel konstruksjon kan tilpasses til akkurat dine behov. Etter hvert som behovet øker, kan du når som helst bygge ut grunnmaskina med aktuelt tilleggsutstyr.

## ...og er mer ergonomisk enn noen annen...

Rammen på Pilkemaster Evo er konstruert på en sann måte at du kan justere maskinen slik at arbeidshøyden er den riktige nettopp for deg. Håndtaket og matebordet skal være i riktig høyde, slik at belastning på håndledd og kropp unngås. Med en lett bevegelse transporteres veden frem på matebordet, der den kappes lett og støysvakt med den automatisk smurte kjedesagen. En unik, patentert konstruksjon gjør kjedehastigheten høy og kappebevegelsen overlegent lett og hurtig.

## Nyhet - Pilkemaster 36 HC

HC-modellen er utstyrt med hydraulisk sving på kjedesagen og høyderegulering på kløvekniven. Nå er det lettere og raskere å lage ved enn noen gang.



ERGONOMISK  
SIKKER OG  
EFFEKTIV!



LAGRE



LØFTE



RULLE



KAPPE

## En hurtig, men kraftfull kløyving...

Den hydrauliske kløyvekraften og hurtigheten i Pilkemaster (Evo 36) innstilles automatisk fra 2 til 8 tonn i forhold til trevirkets størrelse og hardhet. Du kan skifte kløyvekniven etter behov, slik at du får en kløyving i deler på to/fire eller to/seks. Den unike kløyvefunksjonen gjør at flere tynnere stammer kan kappes og kløyves i samme operasjon.

Høyden på kløyvekniven innstilles enten manuelt fra brukerposisjonen eller hydraulisk (tilleggsutstyr). Spon og treflisser faller lett til bakken gjennom den åpne bunnen på kløyverennen.

## ... og svingbar transportør ...

Den helt nye og patenterte konstruksjonen gjør transportøren til Pilkemaster Evo stillegående i bruk og lett å sette i arbeids- eller transportposisjon. Den 4,0 m lange utmatningstransportøren kan svinges i sideretning. Du kan f.eks. fylle tre store sekker med ved, uten at maskinen må flyttes.

## ... med rikholdig og sikkert tilleggsutstyr.

Kraftkilden til en Pilkemaster Evo kan velges fritt mellom en tradisjonell traktor, en forbrenningsmotor eller en elektrisk motor. Hvis du vil, kan du spesifisere maskinen med alle kraftkildene allerede fra start, eller ettermontere ved behov.

Maskinens transportør og stokkløft kan foldes sammen. Dette gjør den særlig enkel å transportere bak en traktor. Transportunderstellet med hjul, som fås som tilleggsutstyr, gjør det også enkelt å flytte maskinen med en personbil. Et transportunderstell kan ettermonteres på en eldre maskin.

Du kan også montere et hydraulisk og robust stokkløft på en Pilkemaster Evo. Det kan løfte selv de tyngste stokkene fra bakken og opp på båndet, uten belastningsskader for brukeren.

Med separat betjening av vedkløyveren montert kan du kløyve større kubber, eller finkløyve veden mere ved behov.

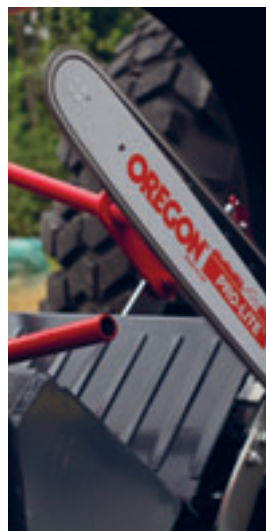

KLØYVE



TRANSPORTERE

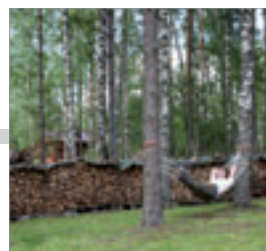

TØRKE

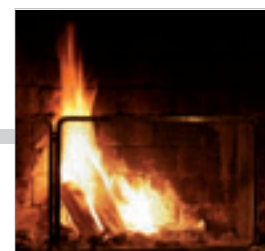

BRENNE



KAN TILPASSES  
ETTER BEHOV!

**DU KAN STILLE INN  
ARBEIDSHØYDEN  
SLIK AT DEN BLIR  
ERGONOMISK  
RIKTIG FOR DEG!**

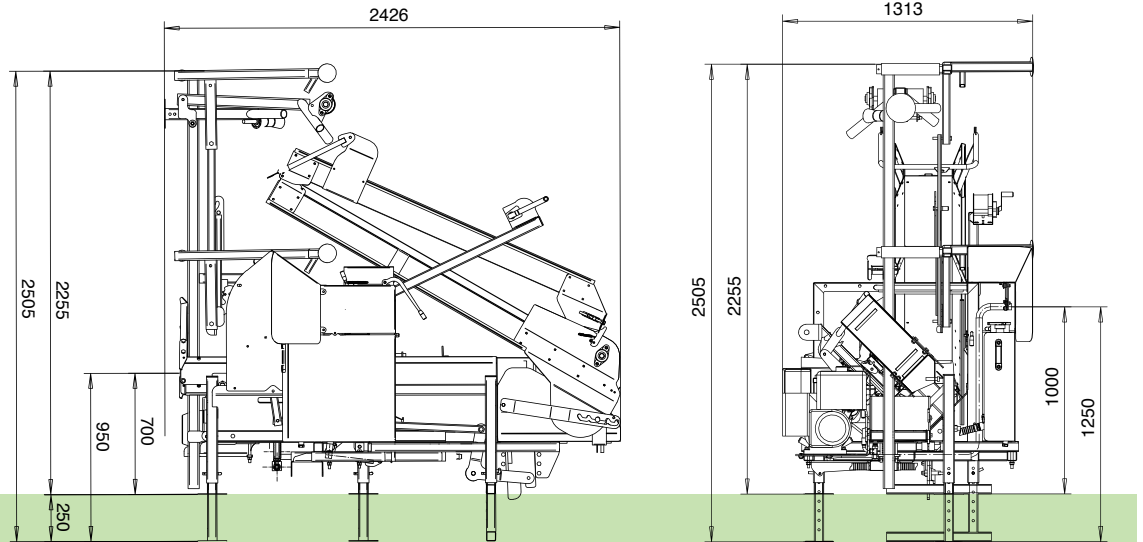

## RAMME + KRAFT + KLØYVEKNIV + TILLEGGSTYR = **PILKEMASTER EVO**

Tekniske spesifikasjoner : X = standard, O = tilleggsutstyr, - = ikke tilgjengelig	PILKEMASTER EVO 30	PILKEMASTER EVO 36	PILKEMASTER EVO 36
<b>STAMME KAPASITET</b>			
Maks. vedlengde	Max. 60 cm	Max. 60 cm	Max. 60 cm
Stokkens største diameter	30 cm	36 cm	36 cm
Kløyvehastighet (5,6 tn) ved normal / hurtig bevegelse (33 cm)	2,4 / 1,6 sek	-	-
Kløyvehastighet ved kraftig / normal / hurtig bevegelse (33 cm)	-	3,0 / 1,5 / 1,0 sek	3,0 / 1,5 / 1,0 sek
Hydraulikk tank VGA 32 (inh. olje 40 l)	50 l	50 l	50 l
Vekt (tr - el/tr)	645 - 730 kg	665 - 740 kg	685 - 760 kg
<b>MATING AV VED</b>			
Patentert V-formet matebord	X	X	X
<b>KAPPING AV VED</b>			
Høyde på styrehåndtak (justerbart)	100 - 125 cm	100 - 125 cm	100 - 125 cm
Patentert sverd (lenk.)	13" (15" / 64)	15" (18" / 72)	15" (18" / 72)
Drift av kjede	Hydraulisk	Hydraulisk	Hydraulisk
Smøring av kjedesag	Automatisk	Automatisk	Automatisk
Sving på kjedesag	Manual	Manual	Hydraulisk
<b>KLØYVING AV VED</b>			
Hurtig bevegelse	X	X	X
Kløyvekraft	5,6 ton	2-8 ton (autom.)	2-8 ton (autom.)
Hurtigtilkopling av kløyvekniv	X	X	X
Innstilling av høyde på kløyvekniv	Manual	Manual	Hydraulisk
Separat betjening av vedkløyveren	O	O	O
<b>SVINGBAR TRANSPORTØR 240 mm X 4000 mm</b>			
Løftevinsj for transportør	X	X	X
Transportbånd drevet med hydraulisk motor	X	X	X

### KRAFTKILDE

Traktor, maks 400 o/min

Forbrenningsmotor 14 hk, bensin 95E (vekt 40 kg)

El-motor, effekt 7,5 kW (vekt 50 kg)

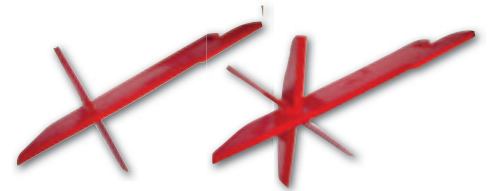

### KLØYVEKNIV

2/4 delt kløyvekniv i herdet stål

2/6 delt kløyvekniv i herdet stål

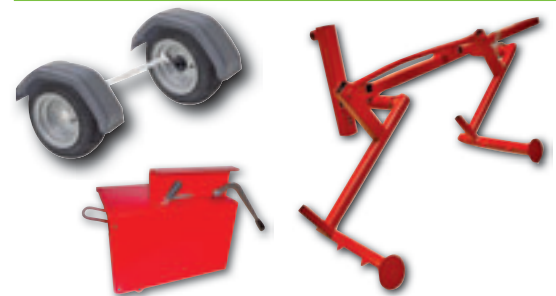

### ANNET TILLEGGSTYR

Mobilt understell (vekt 110 kg)

Stokkløft (vekt 25 kg)

Separat betjening av vedkløyveren

Oljeradiator

Stokkbord



## Felleskjøpet